

Echangeur Air-Huile



Description

Utilisé comme réservoir supplémentaire ou comme aide pour le retour d'un vérin double effet avec un multiplicateur de pression. Ou dans le cas d'un multiplicateur qui ne déplace pas le volume suffisant d'huile pour opérer des cylindres avec des capacités supérieures à ceux disponible.

2 diamètres proposés: $\varnothing 100$ et $\varnothing 160$.

Capacité pour le $\varnothing 100$: 1,2 et 3 Litres

Capacité pour le $\varnothing 160$: 4,5,8 et 10 Litres

Pression Max: 8 bars

Version avec piston mobile et Version avec piston Fixe

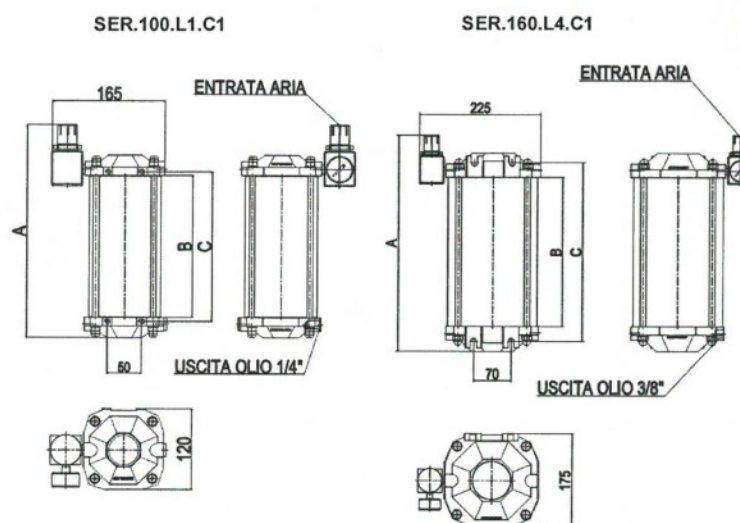
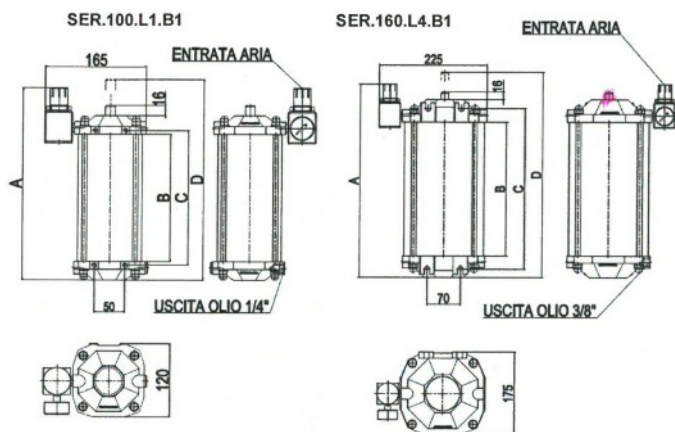

Modèle	A	B	C	D
SER.100.L.1.B	315	210	222	450
SER.100.L.2.B	445	335	347	580
SER.100.L.3.B	575	465	477	710
SER.160.L.4.B	405	280	335	630
SER.160.L.5.B	455	330	385	680
SER.160.L.8.B	605	480	535	820
SER.160.L.10.B	705	580	635	920

Modèle	A	B	C
SER.100.L.1.C	315	210	222
SER.100.L.2.C	445	335	347
SER.100.L.3.C	575	465	477
SER.160.L.4.C	405	280	335
SER.160.L.5.C	455	330	385
SER.160.L.8.C	605	480	535
SER.160.L.10.C	705	580	635



Sous réserves de modifications techniques